

## NÁVOD K OBSLUZE

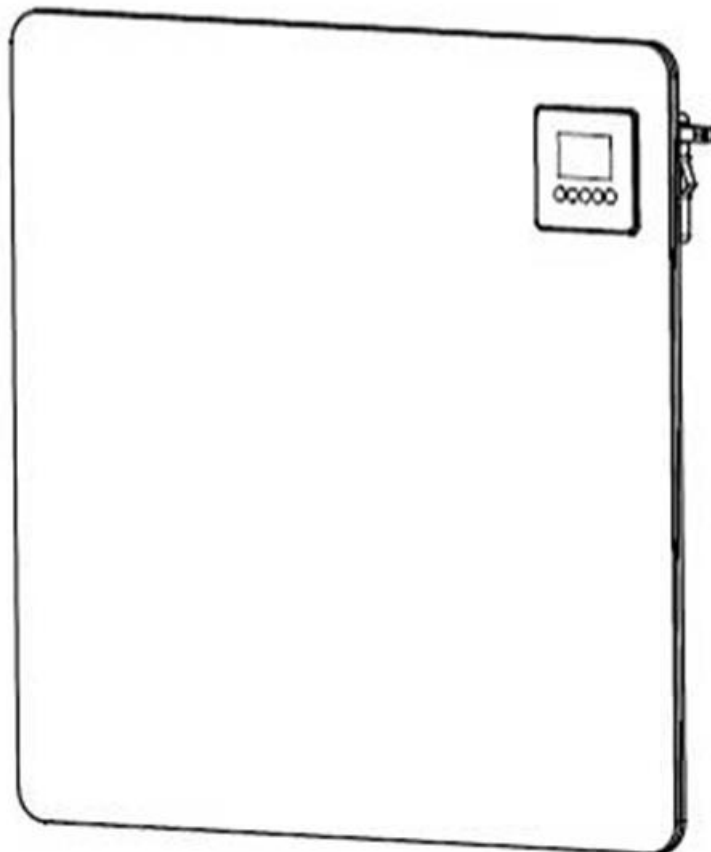

### **Infračervený topný panel s ovládáním přes Wi-Fi EmaHome IPW-425**

## BEZPEČNOSTNÍ POKYNY

Při používání elektrických spotřebičů je potřeba vždy dodržovat základní opatření, aby se snížilo riziko požáru, úrazu elektrickým proudem a zranění osob, včetně následujících:

- Používejte zařízení pouze tak, jak je popsáno v tomto návodu. Jakékoli jiné použití, které není doporučeno, může způsobit požár, úraz elektrickým proudem nebo zranění osob.
- Před zapojením zařízení do elektrické sítě, zkontrolujte, zda napětí v elektrické síti u Vás doma odpovídá tomu, které je uvedeno na štítku na zařízení.
- Nepoužívejte toto zařízení v bezprostředním okolí vany, sprchy nebo bazénu.
- Zařízení je určeno pro montáž na zeď.
- Zařízení má uvnitř horké a jiskřící části. Nepoužívejte jej v oblastech, kde se používá nebo skladuje benzín, barvy nebo hořlavé kapaliny.
- Zařízení není určeno pro použití v koupelnách, prádelnách a podobných vnitřních prostorách.
- Nikdy nenechávejte zařízení v provozu bez dozoru, a zařízení vždy odpojte, pokud jej nepoužíváte.
- Zařízení držte mimo dosah dětí a nedovolte, aby zařízení obsluhovaly.
- Toto zařízení není určeno pro použití osobám (včetně dětí) s omezenou fyzickou, mentální nebo vjemovou schopností, nedostatkem zkušeností a znalostí, pokud nejsou pod dozorem a nemají instrukce ohledně používání tohoto zařízení od osoby odpovědné za jejich bezpečnost.
- Pozor — některé části tohoto zařízení se mohou zahřát na vysokou teplotu a způsobit popáleniny.
- Napájecí kabel nevedte pod kobercem a podobně.
- Dbejte na to, aby napájecí kabel nepřišel do styku s ostrými hranami a horkým povrchem.
- Nepoužívejte zařízení, pokud byl napájecí kabel poškozen.
- Nepoužívejte prodlužovací kabel, protože prodlužovací kabel se může přehřát a způsobit požár.
- Abyste předešli přetížení elektrického obvodu, nezapojte zařízení do obvodu, ve kterém již fungují jiné spotřebiče, a neinstalujte zařízení pod zásuvku.
- Nepoužívejte zařízení po jeho spadnutí nebo poškození jakýmkoliv způsobem.
- Zařízení nezakrývejte, abyste předešli přehřátí.
- Nábytek, záclony a jiné hořlavé materiály držte ve vzdálenosti nejméně 1 metru od zařízení.
- Žádným způsobem neblokuje prostor mezi zařízením a stěnou, který je pro nasávání nebo odvod vzduchu.
- Zařízení nepoužívejte venku.
- Nepoužívejte zařízení, pokud máte mokré ruce.
- Nikdy nepoužívejte zařízení v blízkosti horkých povrchů.
- Opravy na elektrických zařízeních mohou být provedeny pouze kvalifikovaným elektrikářem.
- Zařízení nečistěte abrazivními čistícími prostředky.
- Před čištěním zařízení se ujistěte, že bylo odpojeno z elektrické sítě a že úplně vychladlo.
- Nikdy nepoužívejte doplňky a příslušenství, které není doporučeno výrobcem. Mohlo by to způsobit nebezpečí pro uživatele nebo poškodit zařízení.

**MONTÁŽ NA ZEĎ**

1. Označte si na zdi všechny čtyři díry, které budete potřebovat vyvrtat. Pro nejlepší výkon umístěte zařízení 20-100 cm od podlahy, ne však níže než 20 cm.
2. Vyvrtejte díry.
3. Nainstalujte do vyvrtaných děr zářky.
4. Umístěte zařízení do vyvrtaných děr.
5. Upevněte zařízení pomocí šroubů.
6. Na šrouby nasadte krytky na šrouby – doporučuje se použití obyčejného lepidla.
7. Pro sundání zařízení ze zdi odstraňte krytky a odmontujte šrouby.

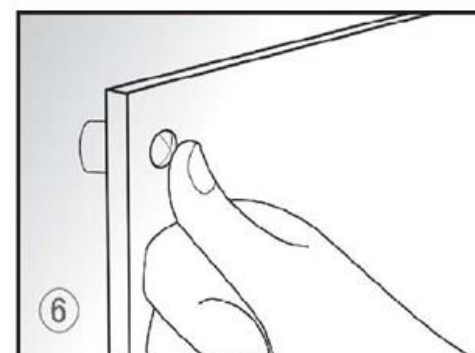
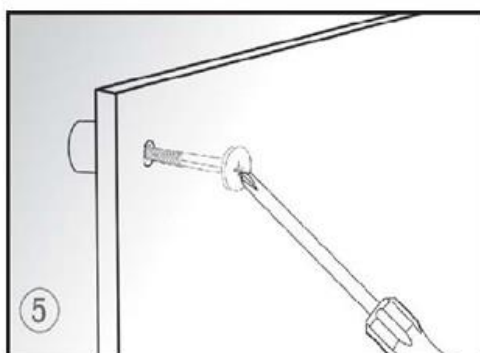
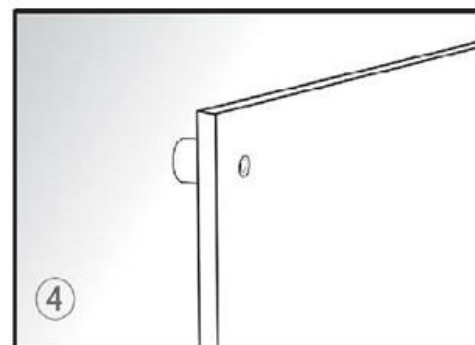
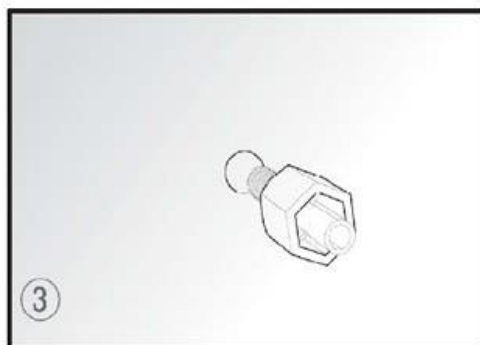
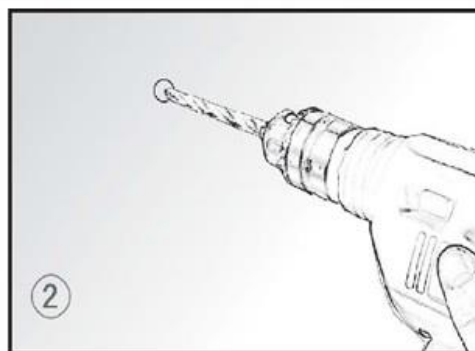
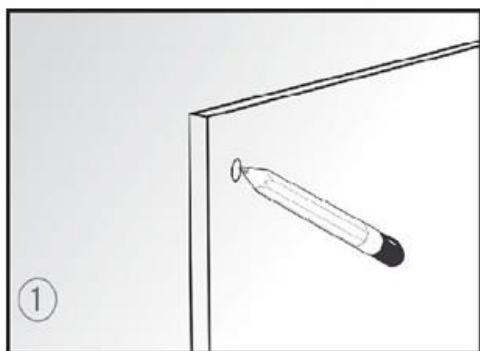

**UMÍSTĚNÍ NA ZEM**

1. Dbejte na to, aby byly nožičky správně umístěny na spodních stranách ohřívače (až 12 cm od boční hrany).
2. Zašroubujte šrouby do otvorů na nožičkách.

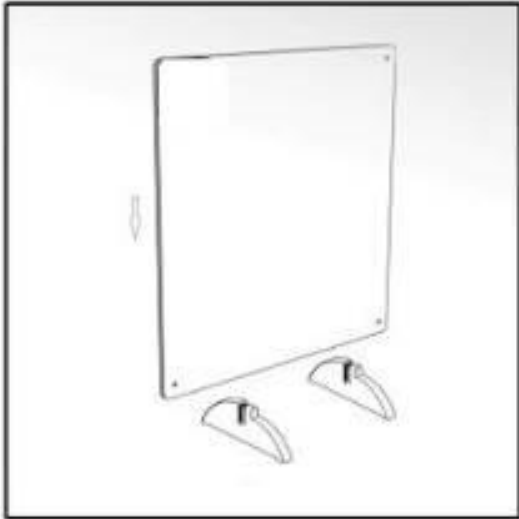

①

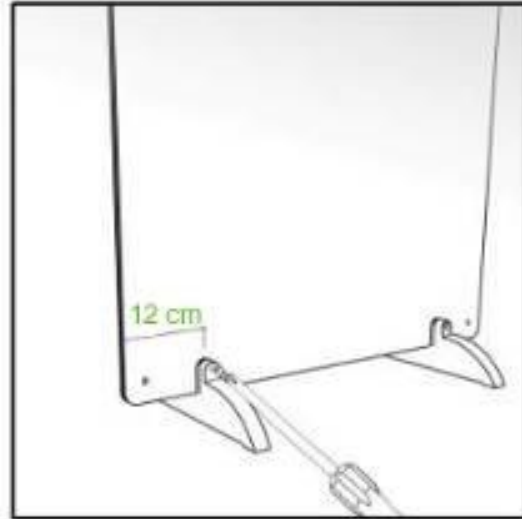

②

## OVLÁDACÍ PANEL

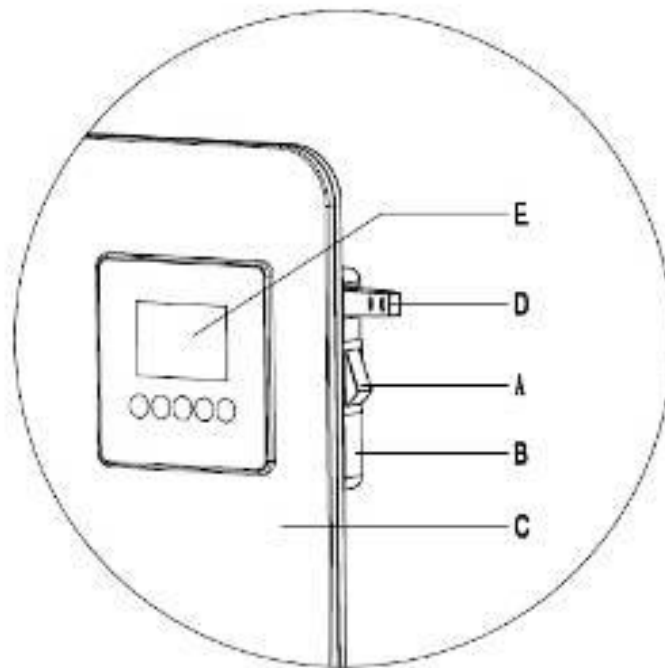

- A – Vypínač ON/OFF
- B – Kontrolní panel
- C – Tělo zařízení
- D – NTC, automatický senzor komfortu
- E – Displej

## ELEKTRICKÝ OBVOD

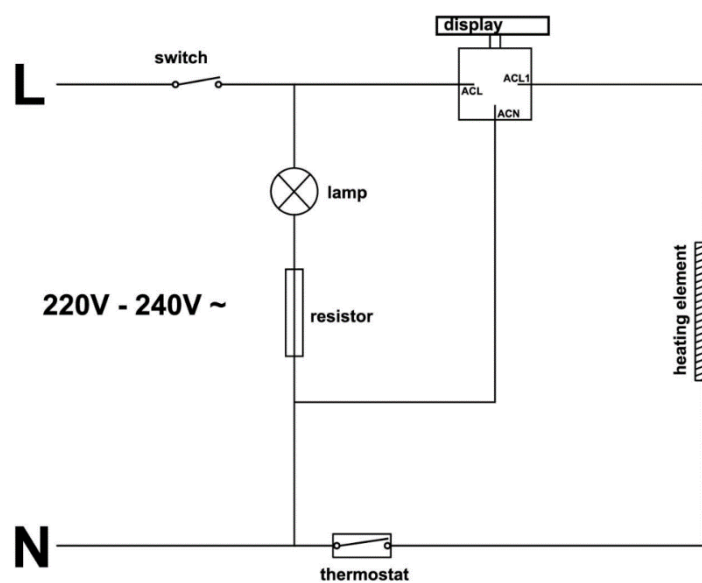

## UVEDENÍ DO PROVOZU

1. Zkontrolujte, zda není zařízení poškozené.
2. Zařízení zapojte a zapněte hlavní vypínač ON/OFF na boku zařízení. Indikátor v levém dolním rohu LCD displeje se rozsvítí do pohotovostního režimu, a výchozí nastavená teplota bude ST25 °C, zatímco bude svítit ECO indikátor, který zobrazuje aktuální okolní teplotu.
3. Stiskněte tlačítko napájení a na LCD obrazovce se rozsvítí indikátor „ON“, který značí, že je zařízení zapnuto. Pokud je během tohoto kroku okolní teplota nižší než RT25 °C, zařízení začne pracovat. Pokud je okolní teplota vyšší než RT 25 °C, je nutné nastavit požadovanou teplotu, než zařízení začne pracovat.
4. NASTAVENÍ TEPLoty (Když je nastavená teplota vyšší než okolní teplota, produkt začne fungovat; když je nastavená teplota nižší než okolní teplota, produkt přestane fungovat).
  - A. Zapněte hlavní vypínač ON/OFF na boku zařízení. Indikátor v levém dolním rohu LCD displeje se rozsvítí do pohotovostního režimu.
  - B. Stiskněte tlačítko napájení a na LCD obrazovce se rozsvítí indikátor „ON“, který značí, že je zařízení zapnuto.
  - C. Stiskněte tlačítko „SET“ a indikátor nastavení teploty začne blikat, poté pomocí tlačítka [+] nebo [-] nastavte teplotu.
  - D. Tři sekundy po nastavení teploty se teplota automaticky uloží a zařízení začne fungovat.
5. NASTAVENÍ ZAPNUTÍ
  - A. Zapněte hlavní vypínač ON/OFF na boku zařízení. Indikátor v levém dolním rohu LCD displeje se rozsvítí do pohotovostního režimu.
  - B. Stiskněte tlačítko napájení a na LCD obrazovce se rozsvítí indikátor „ON“, který značí, že je zařízení zapnuto.
  - C. Stiskněte dvakrát tlačítko SET a indikátor časovače „ON“ se rozsvítí.
  - D. Stiskněte tlačítko "+" nebo "-" pro nastavení času rezervace zapnutí; (V tuto chvíli se v levém rohu LCD displeje zobrazuje odpočítávání plánovaného spuštění. Odpočítávání je v hodinách. Když je odpočítávání „0“, spuštění je naplánováno a produkt se začne zahřívat).
  - E. Tři sekundy po dokončení nastavení času zapnutí, se čas automaticky uloží.
6. NASTAVENÍ VYPNUTÍ
  - A. Zapněte hlavní vypínač ON/OFF na boku zařízení. Indikátor v levém dolním rohu LCD displeje se rozsvítí do pohotovostního režimu.
  - B. Stiskněte tlačítko napájení a na LCD obrazovce se rozsvítí indikátor „ON“, který značí, že je zařízení zapnuto.
  - C. Stiskněte dvakrát tlačítko SET a indikátor časovače „OF“ se rozsvítí.
  - D. Stiskněte tlačítko "+" nebo "-" pro nastavení času rezervace vypnutí. (V tuto chvíli se v levém rohu LCD displeje zobrazuje odpočítávání plánovaného vypnutí. Odpočítávání je v hodinách. Když je odpočítávání „0“, vypnutí je naplánováno a produkt se přestane zahřívat).
  - E. Tři sekundy po dokončení nastavení času vypnutí, se čas automaticky uloží.
7. DĚTSKÁ POJISTKA
  - A. Když je zařízení nastaveno, stiskněte na 3 sekundy tlačítko dětské pojistky a na LCD displeji se rozsvítí ikona dětské pojistky a tlačítko ovládání produktu se zablokuje;
  - B. Když je nutné zařízení znovu nastavit, stiskněte znovu tlačítko dětské pojistky na 3 sekundy a ikona dětské pojistky na LCD displeji zhasne, což znamená, že odemknutí bylo úspěšné. Poté můžete zařízení znovu nastavit;

## 8. STÁHNUTÍ APLIKACE

- A. Ke stažení a instalaci aplikace použijte v telefonu níže uvedený QR kód nebo vyhledejte aplikaci s názvem „Tuya Smart“.



- B. Vyberte kód země, zadejte číslo mobilního telefonu a klepnutím na „Získat“ obdržíte zprávu s potvrzením kódu  
 C. Zadejte ověřovací kód a klepnutím na „Přihlásit se“ se do aplikace přihlaste.

## 9. NASTAVENÍ WI-FI

Poznámka: Před připojením mobilní aplikace k internetu zapněte produkt, stiskněte mechanický vypínač produktu, klikněte na tlačítko napájení a poté dlouze stiskněte tlačítko se symbolem Wi-Fi po dobu 6 sekund. Po zaznění „pípnutí“ zabliká symbol „Wi-Fi“ v pravém horním rohu LCD obrazovky a před přidáním zařízení lze zapnout přepínač funkce Wi-Fi.

- A. Připojení přes Bluetooth
- Zapněte Bluetooth
  - Otevřete aplikaci Tuya Smart
  - Stiskněte „Přidat zařízení“ nebo „+“ v pravém horním rohu

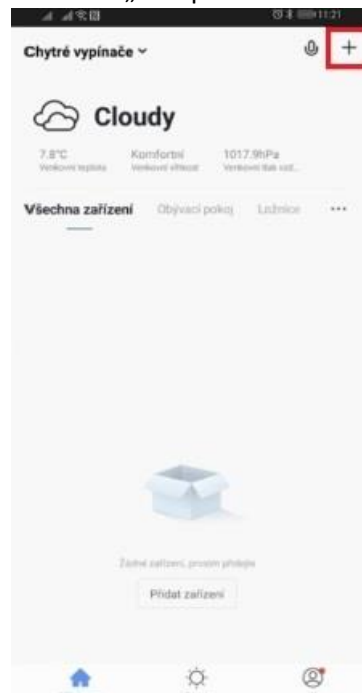

- d) Vyberte zařízení, stiskněte „Přidat“, zadejte přihlašovací údaje a heslo, a poté pokračujte

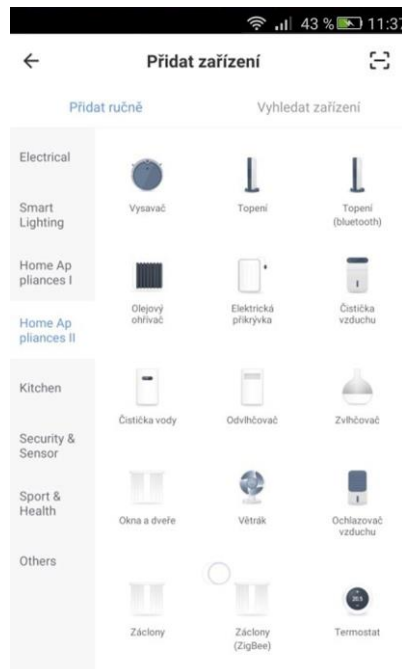

- e) Počkejte, než se zařízení připojí a poté stiskněte „Dokončit“, poté pokračujte do uživatelského rozhraní.



#### B. Připojení přes Wi-Fi

- Zapněte hlavní vypínač ON/OFF na boku zařízení. Indikátor v levém dolním rohu LCD displeje se rozsvítí do pohotovostního režimu.
- Stiskněte tlačítko napájení a na LCD obrazovce se rozsvítí indikátor „ON“, který značí, že je zařízení zapnuto.
- Stiskněte tlačítko „Wi-Fi“ na 6 sekund a na LCD displeji se rozsvítí Wi-Fi indikátor a začne rychle blikat.
- Otevřete aplikaci Tuya Smart na Vašem telefonu a stiskněte „Přidat zařízení“.



e) Z nabídky vyberte malé domácí spotřebiče a vyberte „Ohřivač“.

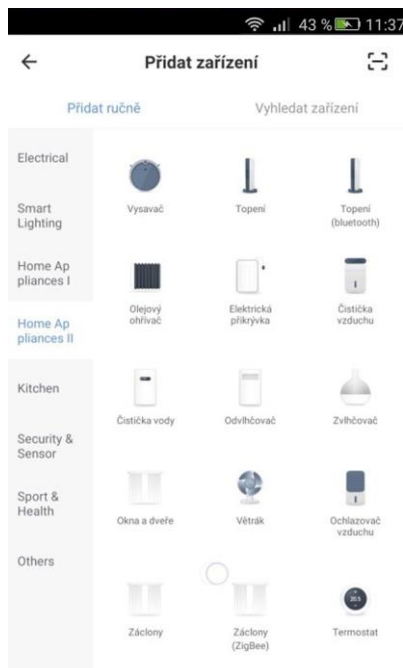

f) Zadejte přihlašovací údaje a heslo, a poté pokračujte.



g) Potvrďte, že indikátor na zařízení začal blikat.

h) Pokud indikátor bliká rychle, potvrďte v aplikaci.

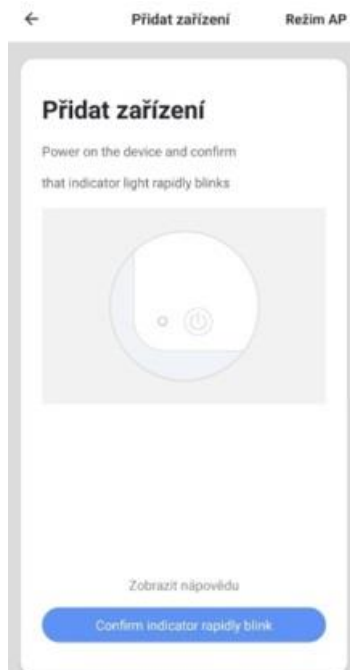

- i) Posléze se Vám zobrazí Vaše přidané zařízení.
- j) Aplikace se se zařízením propojí, poté stiskněte „Dokončit“ a pokračujte do uživatelského rozhraní.



- k) Po úspěšném přidání začne indikátor místo rychlého blikání svítit.
- C. Pokud se na mobilním telefonu ukáže, že se připojení nezdařilo, je potřeba změna připojení.
- a) Jakmile začne indikátor rychle blikat, stiskněte tlačítko SET na 3 sekundy a Wi-Fi indikátor na LCD displeji se rozsvítí a přejde do pomalého blikání.
  - b) Na mobilním telefonu se připojte k Wi-Fi „Tuya Smart“.
  - c) Otevřete aplikaci „Tuya Smart“ na Vašem mobilním telefonu a připojte se k zařízení.
  - d) Jakmile je vše nastaveno, Wi-Fi indikátor přestane blikat a začne svítit.

## 10. DÁLKOVÉ OVLÁDÁNÍ pomocí mobilního telefonu (zapněte zařízení a zapněte postranní spínač tak, aby bylo zařízení v pohotovostním režimu)

### A. Nastavení teploty

- a) Otevřete aplikaci „Tuya Smart“ a vyberte zařízení (pokud používáte mobilní telefon k ovládní více než dvou zařízení, musíte vybrat zařízení, které chcete ovládat).
- b) Klepnutím na přepínač a vypínač v levé dolní části rozhraní telefonu zobrazte ZAPNUTO. Barva telefonního rozhraní je jasně červená a indikuje, že je zařízení ve zapnutém stavu.
- c) Stisknutím tlačítka "+" nebo "-" nastavte teplotu. Pokud je nastavená teplota 25 ° C, rozsvítí se indikátor ECO.
- d) Pokud je nastavená teplota vyšší než okolní teplota, zařízení se začne zahřívat.

### B. Nastavení časovače

- a) Otevřete aplikaci „Tuya Smart“ a vyberte zařízení.
- b) Klikněte na zařízení, které chcete ovládat a otevřete uživatelské rozhraní zařízení. Pokud chcete zařízení vypnout, tak klikněte na vypínač v levém dolním rohu rozhraní mobilního telefonu.
- c) Pokud chcete nastavit časovač, klikněte na časování v rozhraní aplikace. Klikněte na přidat časování, vyberte čas, minuty a týdenní stav, nastavte stav přepínání a kliknutím na tlačítko OK se vraťte do rozhraní časování. Klikněte na teplotu a nastavte spouštěcí teplotu v uživatelském rozhraní.

### C. Rodičovský zámek

- a) Otevřete software „Tuya Smart“ a vyberte řídicí jednotku
- b) Klepnutím na zařízení, které chcete ovládat otevřete uživatelské rozhraní zařízení.
- c) Dokončete nastavení časovače nebo teploty a kliknutím na tlačítko dětského zámku zobrazte ikonu dětského zámku a dejte ZAPNUTO.

### D. Změna Wi-Fi

- a) Otevřete aplikaci „Tuya Smart“ a vstupte do zařízení.
- b) Klepněte na zařízení, u kterého potřebuje vyměnit anebo odebrat Wi-Fi a otevřete uživatelské rozhraní zařízení.
- c) Klikněte na "... " v pravém horním rohu uživatelského rozhraní.
- d) Klepněte na Odebrat zařízení a poté klepnutím na OK zařízení odeberte.
- e) Ruční odebrání zařízení: Stisknutím tlačítka SET po dobu 5 sekund zařízení odstraní přímo.

## 11. Sdílení zařízení

- A. Vstupte do rozhraní ovládní zařízení. Klikněte na rozhraní „více“ v pravém horním rohu a klikněte na Sdílené zařízení.
- B. Klikněte na „přidat sdílení“, zadejte číslo mobilního telefonu nového člena, klikněte na „Dokončit“.
- C. Pro zrušení: Otevřete „Tuya Smart“ a přejděte do „Personal Center“ a klikněte na Sdílení zařízení – smazáním telefonních čísel sdílených členů zrušíte sdílení zařízení.

## 12. Změna Wi-Fi sítě

### A. Odstranění v telefonu

- a) Otevřete aplikaci Tuya Smart.
- b) Ve připojených zařízeních vyberte to zařízení, u kterého potřebujete síť změnit.

- c) Vyberte „...“ v pravém horním rohu a odeberte zařízení.
- d) Manuální odstranění: Stisknutím tlačítka „SET“ po dobu 5 sekund

#### B. Přidání

- a) Umístěte zařízení do nového prostředí bezdrátové sítě LAN;
- b) Zapněte vypínač na boční straně zařízení a indikátor OF na LCD obrazovce bude svítit, zatímco zařízení přejde do pohotovostního režimu.
- c) Stiskněte tlačítko napájení a na LCD obrazovce se rozsvítí indikátor "ON" a zařízení přejde do stavu zapnutí.
- d) Stiskněte tlačítko „Wi-Fi“ na 6 sekund a indikátor Wi-Fi na LCD obrazovce se rozsvítí a začne blikat.
- e) Otevřete v mobilním telefonu aplikaci „Tuya Smart“. Zadejte telefonní číslo pro získání ověřovacího kódu.
- f) Zadejte ověřovací kód a klikněte na Přihlásit.
- g) Klikněte na Přidat zařízení a vyberte bezdrátovou síť LAN pro zadání hesla Wi-Fi. Poté klikněte na OK pro připojení zařízení.
- h) Když rozhraní mobilního telefonu ukazuje, že přidání bylo úspěšné a indikátor Wi-Fi na zařízení přestane blikat a dlouze se rozsvítí, znamená to, že přidání je dokončeno.

#### 13. Úprava názvu zařízení

- a) Vstupte do rozhraní ovládání zařízení.
- b) Klikněte na "...“ v pravém horním rohu uživatelského rozhraní a zvolte upravit název zařízení.
- c) Změňte název u požadovaného zařízení a uložte.

## ČIŠTĚNÍ A PÉČE

Před čištěním zařízení vypněte a nechte jej vychladnout. Odpojte přívod elektrické energie od spotřebiče. Vnější část můžete čistit měkkým vlhkým hadříkem a po čištění nechte zařízení kompletně vyschnout. Nepoužívejte abrazivní čisticí prostředky nebo lak na nábytek, protože by to mohlo poškodit povrchovou úpravu. Při krátkodobém skladování jednoduše odpojte zařízení a odložte ho; při dlouhodobém skladování jej můžete demontovat ze stěny nebo zakrýt krycím materiálem.

## TECHNICKÉ PARAMETRY

- Model: IPW-425
- Napájení: 220-240 V, 50 Hz
- Příkon: 425 W
- Tolerance ve všech specifikacích: přibližně +5 %, -10 %
- Pro místnosti do 9-12 m<sup>2</sup>

## OBSAH BALENÍ

- 1x topný panel
- 1x šroubovací nástavec
- 4x zarážka do zdi
- 4x šroub
- 4x kryt na šroub
- 1x manuál

## POKYNY K LIKVIDACI



Podle Evropského nařízení odpadu 2012/19 / EU tento symbol na výrobku nebo jeho obalu znamená, že výrobek nepatří do domácího odpadu. Na základě směrnice by se měl přístroj odevzdat na příslušném sběrném místě pro recyklaci elektrických a elektronických zařízení. Zajištěním správné likvidace výrobku pomůžete zabránit možným negativním dopadům na životní prostředí a lidské zdraví, což by jinak mohl být důsledek nesprávné likvidace výrobku. Pro detailnější informace o recyklaci tohoto výrobku se obraťte na svůj Místní úřad nebo na odpadovou a likvidační službu vaší domácnosti.

**importer/dovozce:**  
**IPRICE RECARE s.r.o.**  
**Rybníky IV 326**  
**760 01 Zlín**  
**Czechia**  
**tel: +420 511 447 788**  
**e-mail: iprice@iprice.cz**

## NÁVOD NA OBSLUHU

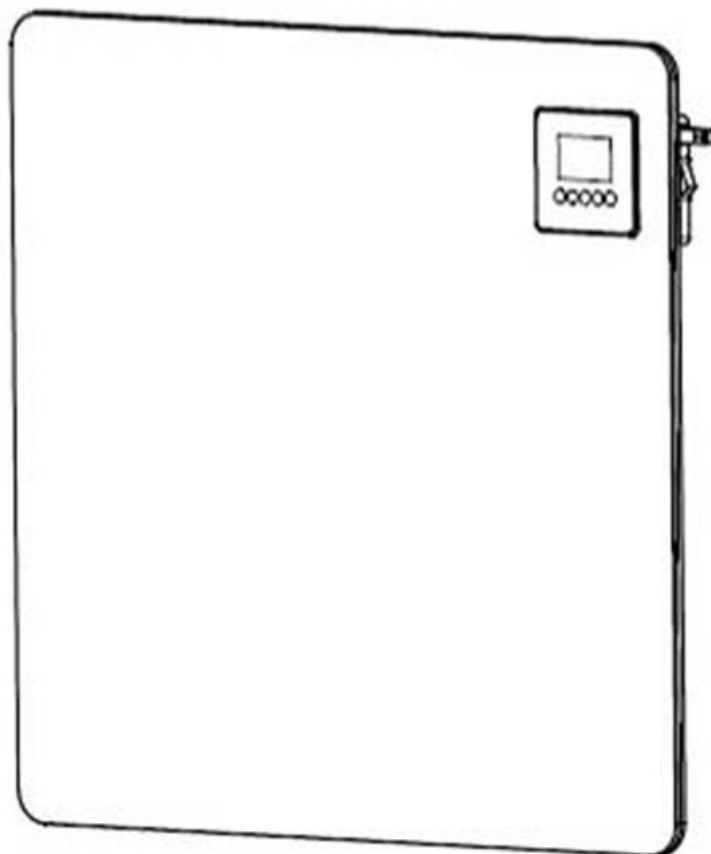

### **Infračervený vykurovací panel s ovládaním cez Wi-Fi EmaHome IPW-425**

## BEZPEČNOSTNÉ POKYNY

Pri používaní elektrických spotrebičov je potrebné vždy dodržiavať základné opatrenia, aby sa znížilo riziko požiaru, úrazu elektrickým prúdom a zranenia osôb, vrátane nasledujúcich:

- Používajte zariadenie iba tak, ako je popísané v tomto návode. Akékoľvek iné použitie, ktoré nie je odporúčané, môže spôsobiť požiar, úraz elektrickým prúdom alebo zranenie osôb.
- Pred zapojením zariadenia do elektrickej siete, skontrolujte, či napätie v elektrickej sieti u Vás doma zodpovedá tomu, ktoré je uvedené na štítku na zariadení.
- Nepoužívajte toto zariadenie v bezprostrednom okolí vane, sprchy alebo bazéna.
- Zariadenie je určené pre montáž na stenu.
- Zariadenie má vo vnútri horúce a iskriace časti. Nepoužívajte ho v oblastiach, kde sa používa alebo skladuje benzín, farby alebo horľavé kvapaliny.
- Zariadenie nie je určené na použitie v kúpeľniach, práčovniach a podobných vnútorných priestoroch.
- Nikdy nenechávajte zariadenie v prevádzke bez dozoru, a zariadenie vždy odpojte, pokiaľ ho nepoužívate.
- Zariadenie držte mimo dosahu detí a nedovoľte, aby zariadenie obsluhovali.
- Toto zariadenie nie je určené na použitie osobám (vrátane detí) s obmedzenou fyzickou, mentálnou alebo vnemovou schopnosťou, nedostatkom skúseností a znalostí, pokiaľ nie sú pod dozorom a nemajú inštrukcie ohľadom používania tohto zariadenia od osoby zodpovednej za ich bezpečnosť.
- Pozor — niektoré časti tohto zariadenia sa môžu zahriať na vysokú teplotu a spôsobiť popáleniny.
- Napájací kábel nevedzte pod kobercom a podobne.
- Dbajte na to, aby napájací kábel neprišiel do styku s ostrými hranami a horúcim povrchom.
- Nepoužívajte zariadenie, ak bol napájací kábel poškodený.
- Nepoužívajte predlžovací kábel, pretože predlžovací kábel sa môže prehriať a spôsobiť požiar.
- Aby ste predišli preťaženiu elektrického obvodu, nezapájajte zariadenie do obvodu, v ktorom už fungujú iné spotrebiče, a neinštalujte zariadenie pod zásuvku.
- Nepoužívajte zariadenie po jeho spadnutí alebo poškodení akýmkoľvek spôsobom.
- Zariadenie nezakrývajte, aby ste predišli prehriatiu.
- Nábytok, záclony a iné horľavé materiály držte vo vzdialenosti najmenej 1 metra od zariadenia.
- Žiadnym spôsobom neblokujte priestor medzi zariadením a stenou, ktorý je na nasávanie alebo odvod vzduchu.
- Zariadenie nepoužívajte vonku.
- Nepoužívajte zariadenie, ak máte mokré ruky.
- Nikdy nepoužívajte zariadenie v blízkosti horúcich povrchov.
- Opravy na elektrických zariadeniach môžu byť vykonané iba kvalifikovaným elektrikárom.
- Zariadenie nečistite abrazívnymi čistiacimi prostriedkami.
- Pred čistením zariadenia sa uistite, že bolo odpojené z elektrickej siete a že úplne vychladlo.
- Nikdy nepoužívajte doplnky a príslušenstvo, ktoré nie je odporúčané výrobcom. Mohlo by to spôsobiť nebezpečenstvo pre používateľa alebo poškodiť zariadenie.

**MONTÁŽ**

1. Označte si na stene všetky štyri diery, ktoré budete potrebovať vyvŕtať. Pre najlepší výkon umiestnite zariadenie 20-100 cm od podlahy, nie však nižšie ako 20 cm.
2. Vyvŕtajte diery.
3. Nainštalujte do vyvŕtaných dier záružky.
4. Umiestnite zariadenie do vyvŕtaných dier.
5. Upevnite zariadenie pomocou skrutiek.
6. Na skrutky nasadte krytky na skrutky – odporúča sa použitie obyčajného lepidla.
7. Pre zloženie zariadenia zo steny odstráňte krytky a odmontujte skrutky.

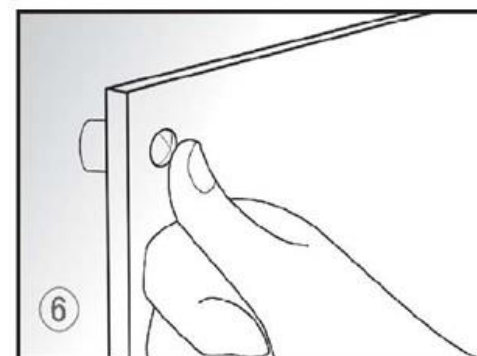
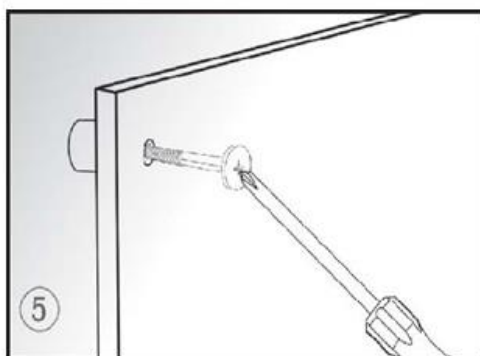
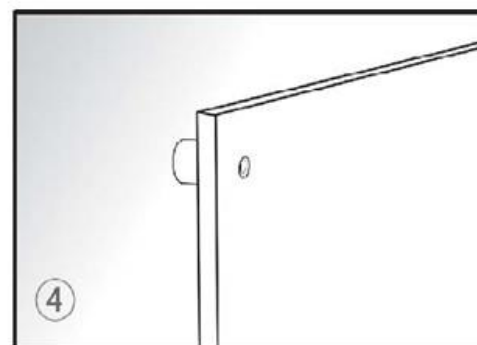
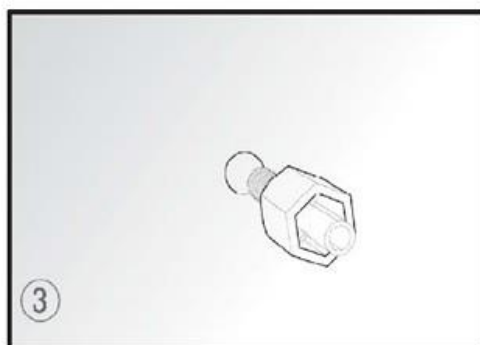
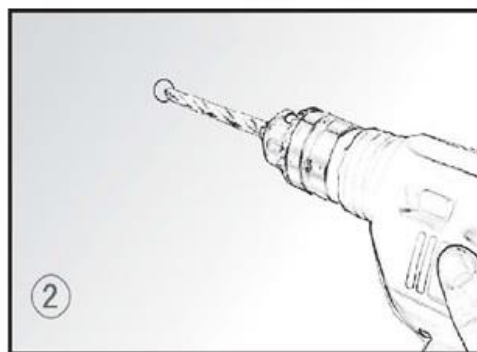
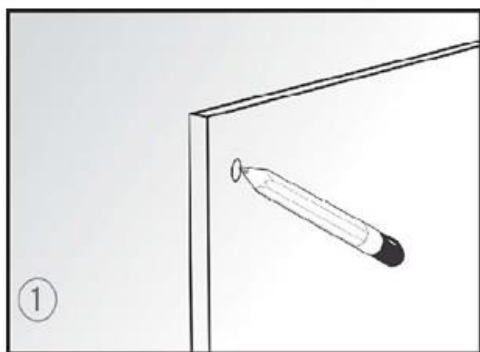



**UMIESTNENIE NA ZEM**

1. Dbajte na to, aby boli nožičky správne umiestnené na spodných stranách ohrievača (až 12 cm od bočnej hrany).
2. Zaskrutkujte skrutky do otvorov na nožičkách.

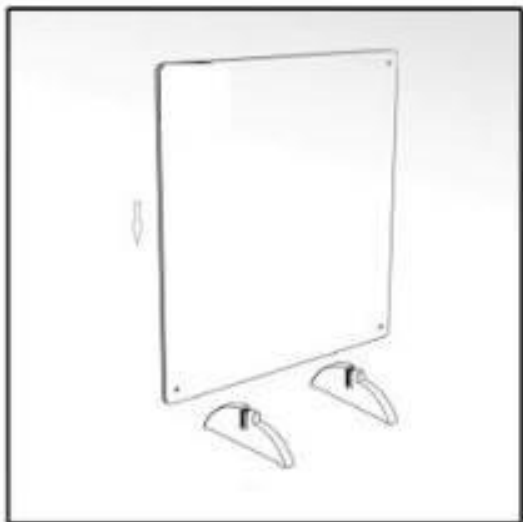

①

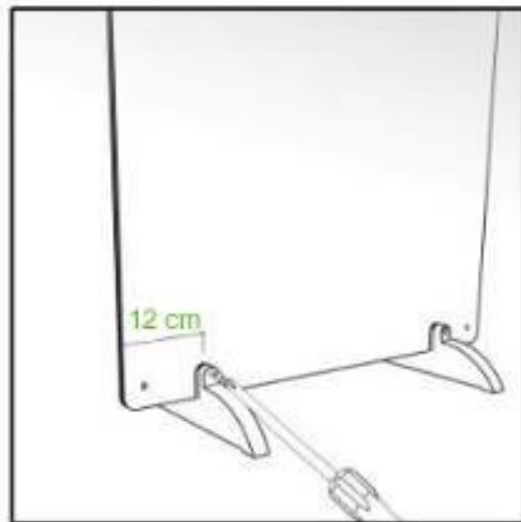

②

## OVLÁDACÍ PANEL

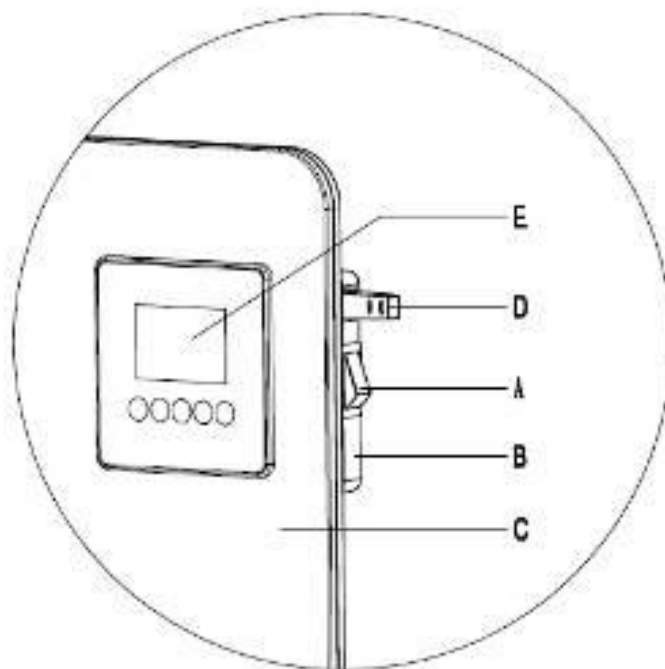

- A – Vypínač ON/OFF
- B – Kontrolný panel
- C – Tělo zariadenia
- D – NTC, automatický senzor komfortu
- E – Displej

## ELEKTRICKÝ OBVOD

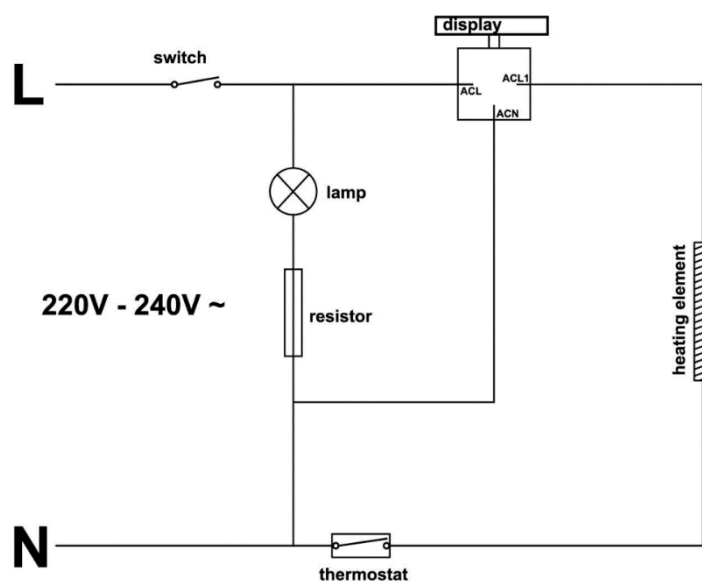

## UVEDENIE DO PREVÁDZKY

1. 1. Skontrolujte, či nie je zariadenie poškodené.
2. 2. Zariadenie zapojte a zapnite hlavný vypínač ON/OFF na boku zariadenia. Indikátor v ľavom dolnom rohu LCD displeja sa rozsvieti do pohotovostného režimu, a východisková nastavená teplota bude ST25 °C, zatiaľ čo bude svietiť ECO indikátor, ktorý zobrazuje aktuálnu okolitú teplotu.
3. 3. Stlačte tlačidlo napájania a na LCD obrazovke sa rozsvieti indikátor „ON“, ktorý značí, že je zariadenie zapnuté. Ak je počas tohto kroku okolitá teplota nižšia ako RT25 °C, zariadenie začne pracovať. Pokiaľ je okolitá teplota vyššia ako RT 25 °C, je nutné nastaviť požadovanú teplotu, než zariadenie začne pracovať.
4. NASTAVENIE TEPLoty (Keď je nastavená teplota vyššia ako okolitá teplota, produkt začne fungovať; keď je nastavená teplota nižšia ako okolitá teplota, produkt prestane fungovať).
  - a. a. Zapnite hlavný vypínač ON/OFF na boku zariadenia. Indikátor v ľavom dolnom rohu LCD displeja sa rozsvieti do pohotovostného režimu.
  - b. b. Stlačte tlačidlo napájania a na LCD obrazovke sa rozsvieti indikátor „ON“, ktorý značí, že je zariadenie zapnuté.
  - c. c. Stlačte tlačidlo „SET“ a indikátor nastavenia teploty začne blikať, potom pomocou tlačidla [+] alebo [-] nastavte teplotu.
  - d. d. Tri sekundy po nastavení teploty sa teplota automaticky uloží a zariadenie začne fungovať.
5. NASTAVENIE ZAPNUTIA
  - a. Zapnite hlavný vypínač ON/OFF na boku zariadenia. Indikátor v ľavom dolnom rohu LCD displeja sa rozsvieti do pohotovostného režimu.
  - b. Stlačte tlačidlo napájania a na LCD obrazovke sa rozsvieti indikátor „ON“, ktorý značí, že je zariadenie zapnuté.
  - c. Stlačte dvakrát tlačidlo SET a indikátor časovača „ON“ sa rozsvieti.
  - d. Stlačte tlačidlo "+" alebo "-" pre nastavenie času rezervácie zapnutia; (V tejto chvíli sa v ľavom rohu LCD displeja zobrazuje odpočítavanie plánovaného spustenia. Odpočítavanie je v hodinách. Keď je odpočítavanie „0“, spustenie je naplánované a produkt sa začne zahrievať).
  - e. Tri sekundy po dokončení nastavenia času zapnutia, sa čas automaticky uloží.
6. NASTAVENIE VYPNUTIA
  - a. a. Zapnite hlavný vypínač ON/OFF na boku zariadenia. Indikátor v ľavom dolnom rohu LCD displeja sa rozsvieti do pohotovostného režimu.
  - b. b. Stlačte tlačidlo napájania a na LCD obrazovke sa rozsvieti indikátor „ON“, ktorý značí, že je zariadenie zapnuté.
  - c. c. Stlačte dvakrát tlačidlo SET a indikátor časovača „OF“ sa rozsvieti.
  - d. d. Stlačte tlačidlo "+" alebo "-" pre nastavenie času rezervácie vypnutia. (V tejto chvíli sa v ľavom rohu LCD displeja zobrazuje odpočítavanie plánovaného vypnutia. Odpočítavanie je v hodinách. Keď je odpočítavanie „0“, vypnutie je naplánované a produkt sa prestane zahrievať).
  - e. e. Tri sekundy po dokončení nastavenia času vypnutia, sa čas automaticky uloží.
7. DETSKÁ POISTKA
  - a. a. Keď je zariadenie nastavené, stlačte na 3 sekundy tlačidlo detskej poistky a na LCD displeji sa rozsvieti ikona detskej poistky a tlačidlo ovládania produktu sa zablokuje;

- b. Keď je nutné zariadenie znovu nastaviť, stlačte znovu tlačidlo detskej poistky na 3 sekundy a ikona detskej poistky na LCD displeji zhasne, čo znamená, že odomknutie bolo úspešné. Potom môžete zariadenie znova nastaviť;
8. STIAHNUTIE APLIKÁCIE
- a. Na stiahnutie a inštaláciu aplikácie použite v telefóne nižšie uvedený QR kód alebo vyhľadajte aplikáciu s názvom „Tuya Smart“.



- b. Vyberte kód krajiny, zadajte číslo mobilného telefónu a kliknutím na „Získať“ dostanete správu s potvrdením kódu
  - c. Zadajte overovací kód a kliknutím na „Prihlásiť sa“ sa do aplikácie prihláste.
9. NASTAVENIE WI-FI

Poznámka: Pred pripojením mobilnej aplikácie k internetu zapnite produkt, stlačte mechanický vypínač produktu, kliknite na tlačidlo napájania a potom dlho stlačte tlačidlo so symbolom Wi-Fi po dobu 6 sekúnd. Po zaznení „pípnutia“ zabliká symbol „Wi-Fi“ v pravom hornom rohu LCD obrazovky a pred pridaním zariadenia je možné zapnúť prepínač funkcie Wi-Fi.

- a. Pripojenie cez Bluetooth
  - a. Zapnite Bluetooth
  - b. Otvorte aplikáciu Tuya Smart
  - c. Stlačte „Pridať zariadenie“ alebo „+“ v pravom hornom rohu



- d. Stlačte „Pridať“, zadajte prihlasovacie údaje a heslo, a potom pokračujte.

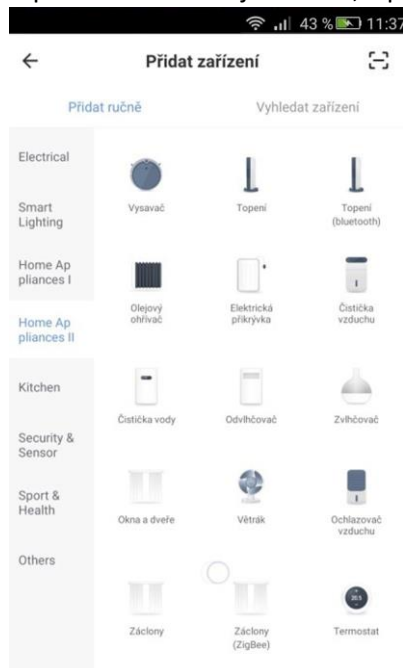

- e. Počkajte, kým sa zariadenie pripojí a potom stlačte „Dokončiť“, potom pokračujte do používateľského rozhrania.



- b. Pripojenie cez Wi-Fi
  - a. Zapnite hlavný vypínač ON/OFF na boku zariadenia. Indikátor v ľavom dolnom rohu LCD displeja sa rozsvieti do pohotovostného režimu.
  - b. Stlačte tlačidlo napájania a na LCD obrazovke sa rozsvieti indikátor „ON“, ktorý značí, že je zariadenie zapnuté.
  - c. Stlačte tlačidlo „Wi-Fi“ na 6 sekúnd a na LCD displeji sa rozsvieti Wi-Fi indikátor a začne rýchlo blikať.
  - d. Otvorte aplikácie Tuya Smart na Vašom telefóne a stlačte „Pridať zariadenie“.
  - e. Z ponuky vyberte malé domáce spotrebiče a vyberte „Ohrievač“.

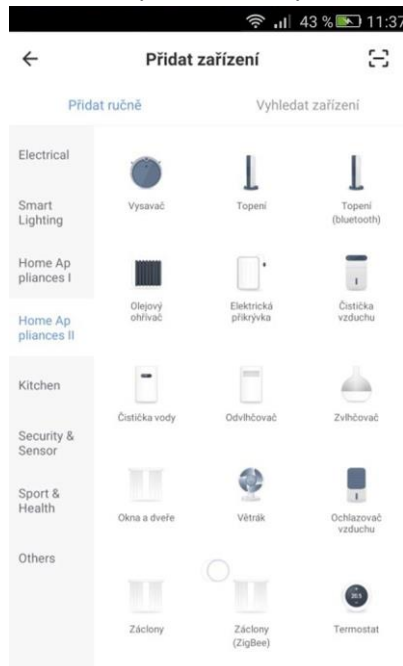

- f. Zadajte prihlasovacie údaje a heslo, a potom pokračujte.



- g. Potvrďte, že indikátor na zariadení začal blikať.
- h. Ak indikátor blinká rýchlo, potvrďte v aplikácii.

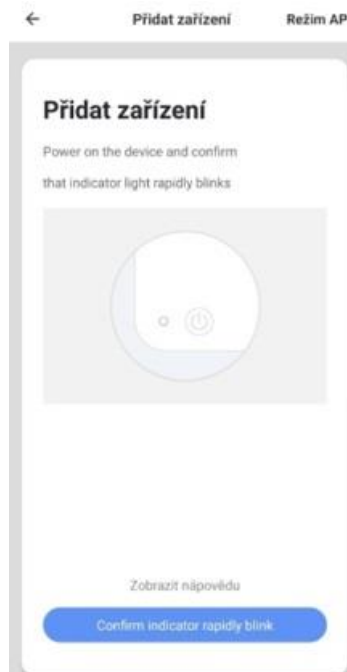

- i. Neskôr sa Vám zobrazí Vaše pridané zariadenie.
- j. Aplikácia sa so zariadením prepojí, potom stlačte „Dokončiť“ a pokračujte do užívateľského rozhrania.



- k. Po úspešnom pridaní začne indikátor namiesto rýchleho blikania svietiť.
- c. Ak sa na mobilnom telefóne ukáže, že sa pripojenie nepodarilo, je potrebná zmena pripojenia.
  - a. Akonáhle začne indikátor rýchlo blikať, stlačte tlačidlo SET na 3 sekundy a Wi-Fi indikátor na LCD displeji sa rozsvieti a prejde do pomalého blikania.
  - b. Na mobilnom telefóne sa pripojte k Wi-Fi „Tuya Smart“.
  - c. Otvorte aplikáciu „Tuya Smart“ na Vašom mobilnom telefóne a pripojte sa k zariadeniu.
  - d. Akonáhle je všetko nastavené, Wi-Fi indikátor prestane blikať a začne svietiť.

## 10. DIAĽKOVÉ OVLÁDANIE pomocou mobilného telefónu (zapnite zariadenie a zapnite postranný spínač tak, aby bolo zariadenie v pohotovostnom režime)

- a. Nastavenie teploty
  - a. Otvorte aplikáciu „Tuya Smart“ a vyberte zariadenie (ak používate mobilný telefón na ovládanie viac ako dvoch zariadení, musíte vybrať zariadenie, ktoré chcete ovládať).
  - b. Kliknutím na prepínač a vypínač v ľavej dolnej časti rozhrania telefónu zobrazte ZAPNUTÉ. Farba telefónneho rozhrania je jasne červená a indikuje, že je zariadenie v zapnutom stave.
  - c. Stlačením tlačidla "+" alebo "-" nastavte teplotu. Ak je nastavená teplota 25 °C, rozsvieti sa indikátor ECO.
  - d. Pokiaľ je nastavená teplota vyššia ako okolitá teplota, zariadenie sa začne zahrievať.
- b. Nastavenie časovača
  - a. Otvorte aplikáciu „Tuya Smart“ a vyberte zariadenie.
  - b. Kliknite na zariadenie, ktoré chcete ovládať a otvorte používateľské rozhranie zariadenia. Pokiaľ chcete zariadenie vypnúť, tak kliknite na vypínač v ľavom dolnom rohu rozhrania mobilného telefónu.
  - c. Ak chcete nastaviť časovač kliknite na časovanie v rozhraní aplikácie. Kliknite na pridať časovanie, vyberte čas, minúty a týždenný stav, nastavte stav prepínania a kliknutím na tlačidlo OK sa vráťte do rozhrania časovania. Kliknite na teplotu a nastavte spúšťaciu teplotu v užívateľskom rozhraní.
- c. Rodičovský zámok
  - a. Otvorte softvér „Tuya Smart“ a vyberte riadiacu jednotku
  - b. Kliknutím na zariadenie, ktoré chcete ovládať otvoríte používateľské rozhranie zariadenia.
  - c. Dokončíte nastavenie časovača alebo teploty a kliknutím na tlačidlo detského zámku zobrazte ikonu detského zámku a dajte ZAPNUTÉ.
- d. Zmena Wi-Fi
  - a. Otvorte aplikáciu „Tuya Smart“ a vstúpte do zariadenia.
  - b. Kliknite na zariadenie, u ktorého potrebuje vymeniť alebo odstrániť Wi-Fi a otvorte používateľské rozhranie zariadenia.
  - c. Kliknite na "... " v pravom hornom rohu používateľského rozhrania.
  - d. Kliknite na Odstrániť zariadenie a potom kliknutím na OK zariadenie odstráňte.
  - e. Ručné odobratie zariadenia: Stlačením tlačidla SET po dobu 5 sekúnd zariadenie odstránite priamo.

## 11. Zdieľanie zariadenia

- a. Vstúpte do rozhrania ovládania zariadenia. Kliknite na rozhranie „viac“ v pravom hornom rohu a kliknite na Zdieľané zariadenie.
- b. Kliknite na „pridať zdieľanie“, zadajte číslo mobilného telefónu nového člena, kliknite na „Dokončiť“.
- c. Pre zrušenie: Otvorte „Tuya Smart“ a prejdite do „Personal Center“ a kliknite na Zdieľanie zariadenia – zmazaním telefónnych čísel zdieľaných členov zrušíte zdieľanie zariadenia.

## 12. Zmena Wi-Fi siete



- a. Odstránenie v telefóne
    - a. Otvorte aplikáciu Tuya Smart.
    - b. Vo pripojených zariadeniach vyberte to zariadenie, u ktorého potrebujete sieť zmeniť.
    - c. Vyberte „...“ v pravom hornom rohu a odstráňte zariadenie.
    - d. Manuálne odstránenie: Stlačením tlačidla „SET“ po dobu 5 sekúnd
  - b. Pridanie
    - a. Umiestnite zariadenie do nového prostredia bezdrôtovej siete LAN;
    - b. Zapnite vypínač na bočnej strane zariadenia a indikátor OF na LCD obrazovke bude svietiť, zatiaľ čo zariadenie prejde do pohotovostného režimu.
    - c. Stlačte tlačidlo napájania a na LCD obrazovke sa rozsvieti indikátor "ON" a zariadenie prejde do stavu zapnutia.
    - d. Stlačte tlačidlo „Wi-Fi“ na 6 sekúnd a indikátor Wi-Fi na LCD obrazovke sa rozsvieti a začne blikať.
    - e. Otvorte v mobilnom telefóne aplikáciu „Tuya Smart“. Zadajte telefónne číslo pre získanie overovacieho kódu.
    - f. Zadajte overovací kód a kliknite na Prihlásiť.
    - g. Kliknite na Pridať zariadenie a vyberte bezdrôtovú sieť LAN pre zadanie hesla Wi-Fi. Potom kliknite na OK pre pripojenie zariadenia.
    - h. Keď rozhranie mobilného telefónu ukazuje, že pridanie bolo úspešné a indikátor Wi-Fi na zariadení prestane blikať a dlho sa rozsvieti, znamená to, že pridanie je dokončené.
13. Úprava názvu zariadenia
- a. Vstúpte do rozhrania ovládania zariadenia.
  - b. Kliknite na "...“ v pravom hornom rohu používateľského rozhrania a zvolte upraviť názov zariadenia.
  - c. Zmeňte názov u požadovaného zariadenia a uložte.

## ČISTENIE

Pred čistením zariadenie vypnite a nechajte ho vychladnúť. Odpojte prívod elektrickej energie od spotrebiča. Vonkajšiu časť môžete čistiť mäkkou vlhkou handričkou a po čistení nechajte zariadenie kompletne vyschnúť. Nepoužívajte abrazívne čistiace prostriedky alebo lak na nábytok, pretože by to mohlo poškodiť povrchovú úpravu. Pri krátkodobom skladovaní jednoducho odpojte zariadenie a odložte ho; pri dlhodobom skladovaní ho môžete demontovať zo steny alebo zakryť krycím materiálom.

## TECHNICKÉ PARAMETRE

- Model: IPW-425
- Napájanie: 220-240 V, 50 Hz
- Príkion: 425 W
- Tolerancia vo všetkých špecifikáciách: približne +5 %, -10 %
- Pre miestnosti do 9-12 m<sup>2</sup>

## OBSAH BALENIA

- 1x vykurovací panel
- 1x skrutkovací nástavec
- 4x zarážka do steny
- 4x skrutka
- 4x kryt na skrutku
- 1x manuál

## POKYNY NA LIKVIDÁCIU



Podľa Európskeho nariadenia odpadu 2012/19 / EÚ tento symbol na výrobku alebo jeho obale znamená, že výrobok nepatrí do domáceho odpadu. Na základe smernice by sa mal prístroj odovzdať na príslušnom zbernom mieste pre recykláciu elektrických a elektronických zariadení. Zaistením správnej likvidácie výrobku pomôžete zabrániť možným negatívnym dopadom na životné prostredie a ľudské zdravie, čo by inak mohol byť dôsledok nesprávnej likvidácie výrobku. Pre detailnejšie informácie o recyklácii tohto výrobku sa obráťte na svoj Miestny úrad alebo na odpadovú a likvidačnú službu vašej domácnosti.

**importer/dovozca:**  
**IPRICE RECARÉ s.r.o.**  
**Rybníky IV 326**  
**760 01 Zlín**  
**Czechia**  
**tel: +421 32/222 00 40**  
**e-mail: iprice@iprice.sk**

## INSTRUCTION MANUAL

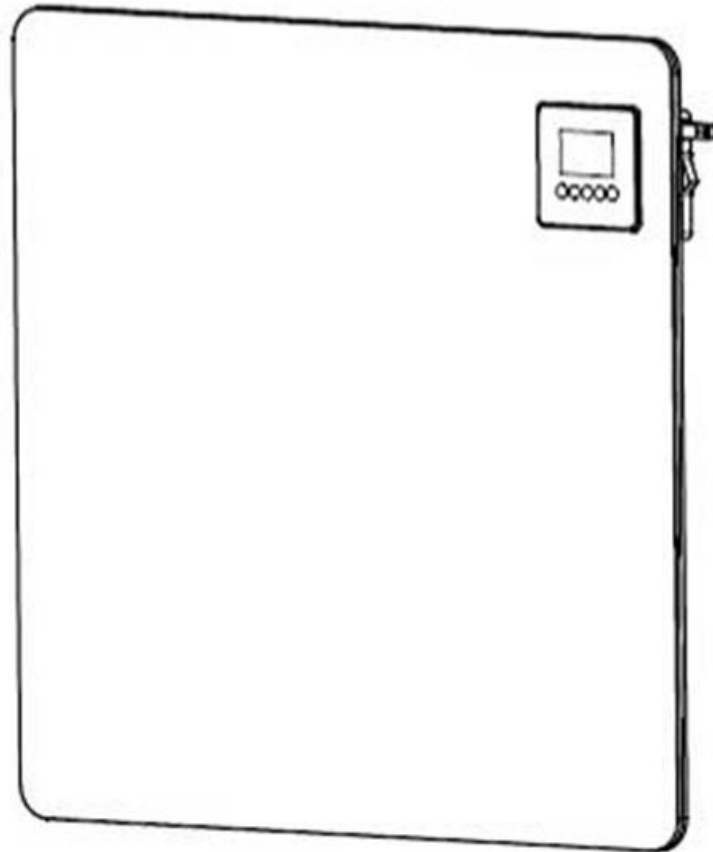

### **Infrared Heating Panel with Wi-Fi EmaHome IPW-425**

## SAFETY INSTRUCTIONS

When using electrical appliances, basic precautions should always be followed to reduce the risk of fire, electric shock, and injury to persons, including the following:

- Do not use this heater in the immediate surroundings of a bath, a shower, or a swimming pool.
- Warning: this heater is not equipped with a device to control the room temperature.
- Do not use this heater in small rooms when they are occupied by persons not capable of leaving the room on their own, unless constant supervision is provided.
- Children of less than 3 years should be kept away unless continuously supervised.
- Children aged from 3 years and less than 8 years shall only switch on/off the appliance provided that it has been placed or installed in its intended normal operating position and they have been given supervision or instruction concerning use of the appliance in a safe way and understand the hazards involved. Children aged from 3 years and less than 8 years shall not plug in, regulate, and clean the appliance or perform user maintenance.
- This appliance can be used by children aged from 8 years and above and persons with reduced physical, sensory, or mental capabilities or lack of experience and knowledge if they have been given supervision or instruction concerning use of the appliance in a safe way and understand the hazards involved. Children shall not play with the appliance. Cleaning and user maintenance shall not be made by children without supervision.
- If the supply cord is damaged, it must be replaced by the manufacturer, its service agent or similarly qualified persons in order to avoid a hazard.
- Caution —some parts of this product can become very hot and cause burns. Particular attention has to be given where children and vulnerable people are present.
- In order to avoid overheating, do not cover the heater.
- The heater must not be used if the glass (plaster) panels are damaged.
- The appliance is not to be used by persons (including children) with reduced physical, sensory, or mental capabilities, or lack of experience and knowledge, unless they have been given supervision or instruction.
- Heater is hot when in use. To avoid burned, do not let bare skin touch hot surfaces. Keep combustible materials, such as furniture, pillows, bedding, papers, clothes, and curtains at least 3 feet (0.9m) from the front of the heater and keep them away from the sides and rear.
- Extreme caution is necessary when this heater is used by or near children or invalids and whenever the heater is left operating and unattended. This appliance is not intended for using by persons (including children) with reduced physical, sensory, or mental capabilities, or lack of experience and knowledge, unless they have been given supervision or instruction concerning use of the appliance by a person responsible for their safety. Children should be supervised to ensure that they do not play with the appliance.
- Always unplug heater when not in use.
- Do not operate the heater with a damaged cord or plug or after the heater malfunctions, has been dropped or damaged in any manner. Return it to authorized service facility for examination, electrical or mechanical adjustment, or repair.
- Indoor use only, wall mounted use only. Do not use outdoors. (Omitted if the heater is intended for outdoor use.)
- This heater is not intended for using in bathrooms, laundry areas and similar indoor locations. Never locate heater where it may fall into bathtub or other water container.

- Do not run cord under material. Do not cover cord with throw rugs, runners, or similar coverings. Do not operate any heater after it malfunctions. Do not operate the heater with the alarm sounding (or illuminating). Disconnect power at service panel and have heater inspected by a reputable electrician before reusing.
- To prevent a possible fire, do not block the space between the heater and the wall which is for air intake or exhaust in any manner.
- A heater has hot and arcing or sparking parts inside. Do not use it in the areas where gasoline, paint, or flammable liquids are used or stored.
- Use this heater only as described in this manual. Any other use not recommended by the manufacturer may cause fire, electric shock, or injury to persons.
- Avoid the use of an extension cord because the extension cord may overheat and cause a risk of fire.
- To prevent overloading a circuit, do not plug the heater into a circuit that already has other appliances working. Do not install the heater under the wall socket.
- It is normal for the plug to feel warm to the touch; however, a loose fit between the AC outlet (receptacle) and plug may cause overheating and distortion of the plug. Contact a qualified electrician to replace loose or worn outlet.
- The output of this heater may vary, and its temperature may become intense enough to burn exposed skin. Use of this heater is not recommended for persons with reduced sensitivity to heat or an inability to react to avoid burns.
- Do not cover the heater under no circumstance.

**ASSEMBLING**

1. Mark the positions of the four holes to be drilled on the wall. (Better install the heater 20cm to 100cm height from the floor to get best performance).
2. Drill the holes with the drill bit from the accessories pack.
3. Insert the plastic rails fitting into the holes.
4. Install the panel heater onto the four rails fittings matching the four holes in the heater.
5. Screw the four fasten bolts into the plastic rails fitting.
6. Put the caps onto the fasten bolts. It is recommended to use some normal glue to stick the caps onto the bolts steadily.
7. To take down the unit from the wall, just open the bolt caps and unscrew the bolts with a screwdriver and then take the heater down.

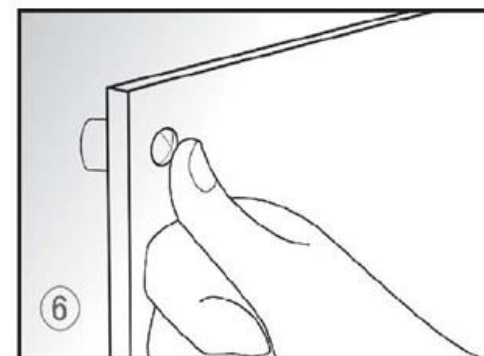
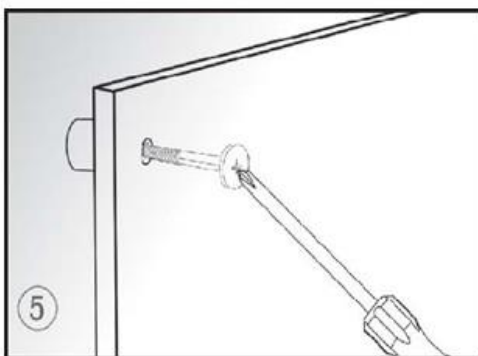
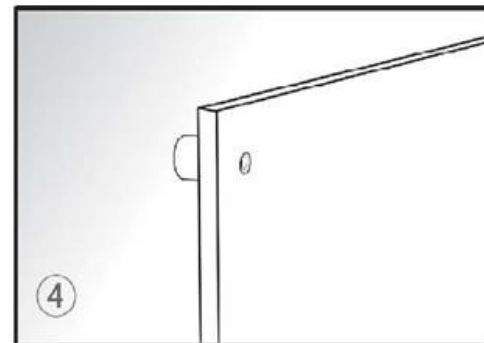
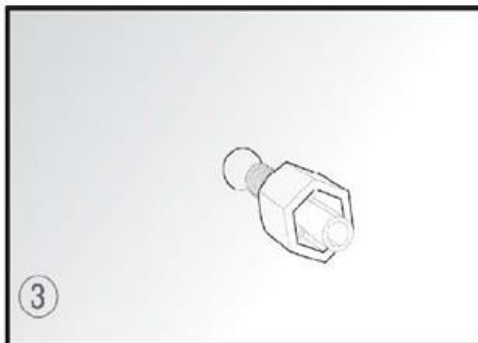
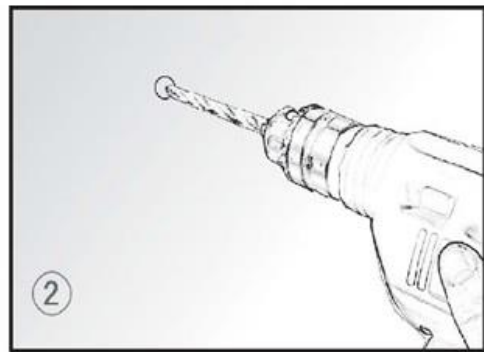
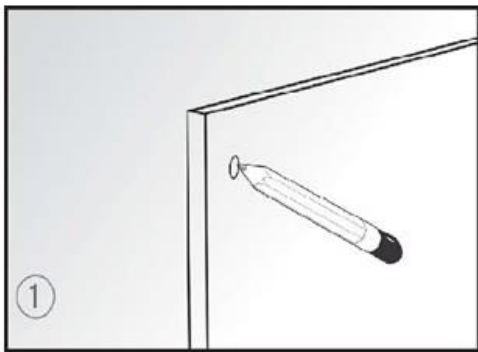

**FREESTANDING INSTRUCTIONS**

1. Take care to ensure that the feet are properly positioned at the bottom and bottom of the heater (up to 12 cm from the edge of the item).
2. Screw the two bolts into the holes on the feet.



①



②

**CONTROL PANEL**

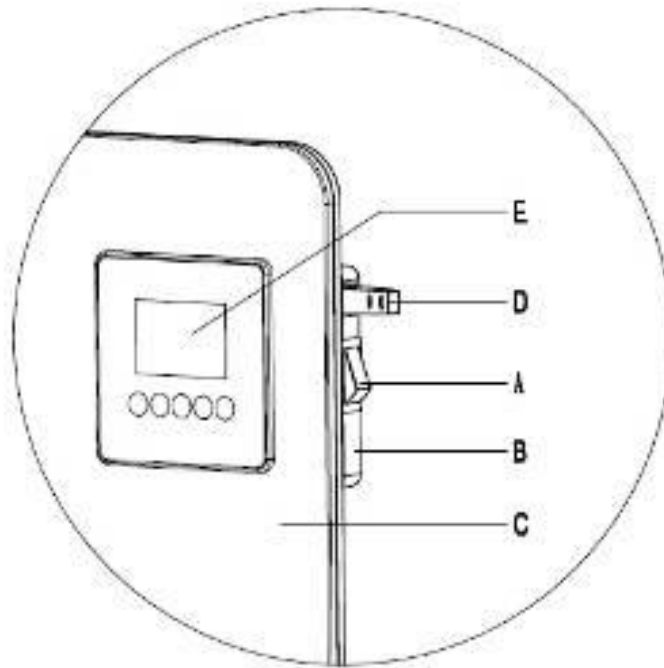

- A – ON/OFF Switch
- B – Control Panel
- C – Heater Body
- D – NTC, Automatic Comfort Sensor
- E – Digital Screen

**ELECTRIC DIAGRAM**

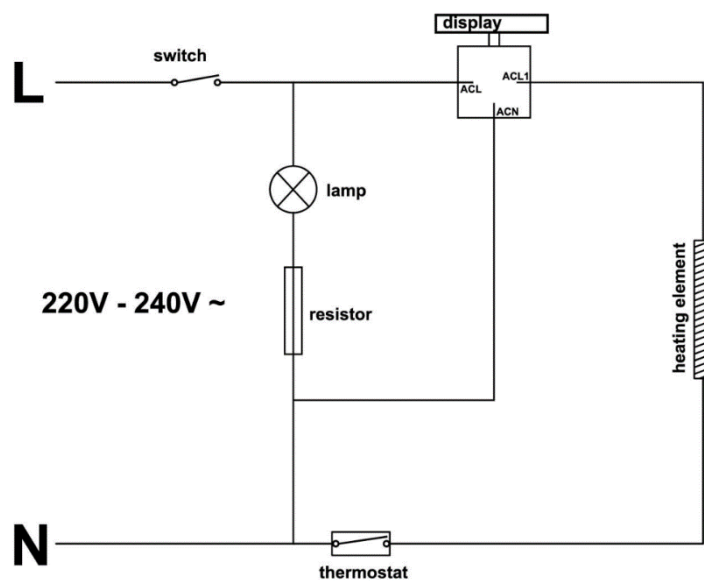



## USING THE HEATER

1. Check the heater to be sure it is not damaged.
2. Connect the power and turn on the switch on the side of product. The OF indicator on the lower left corner of the LCD screen will be lit to enter standby mode, and the LCD screen's default setting temperature will be ST25 °C while the ECO indicator will be lit, displaying the current ambient temperature.
3. Press the power button once and the "ON" indicator of the LCD screen is lit, showing that the product is in the power-on state. At this time, if the ambient temperature is below RT25 °C, the product will begin to work; if the ambient temperature is higher than RT25 °C, it is required to set the temperature for the product before the product can start work.
4. Temperature setting (When the set temperature is higher than the ambient temperature, the product begins to work; when the set temperature is lower than the ambient temperature, the product will stop working).
  - a. Turn on the switch on the side of the product, and the OF on the LCD screen will be lit, showing that the product enters the standby state.
  - b. Press the power button, and the ON indicator on the LCD screen will be lit, showing that the product enters the power-on state.
  - c. Press the SET button and the temperature setting indicator flashes, then press "+" or "-" button to set the temperature.
  - d. Three seconds after the temperature setting is complete, the temperature will be automatically saved, and the product starts to work.
5. Power-on reservation
  - a. Turn on the switch on the side of the product, and the OF on the LCD screen will be lit, showing that the product enters the standby state.
  - b. Press the power button once, and the "ON" indicator on the LCD screen will be lit, showing that the product enters power-on state.
  - c. Continuously press the SET button twice and the power-on reservation indicator "ON" will be lit. the reservation timing indicator flashes and enters the power-on reservation status.
  - d. Press "+" or "-" button to set the power-on reservation time; (At this time, the left-hand corner of the LCD display shows the scheduled start-up countdown. The countdown is in hours. When the countdown is "0", the start-up is scheduled, and the product starts heating.
  - e. Three seconds after the power-on reservation setup is complete, the power-on reservation time will be automatically saved.
6. Shutdown reservation
  - a. Turn on the switch on the side of the product, and the OF on the LCD screen will be lit, showing that the product enters the standby state.
  - b. Press the power button once, and the "ON" indicator on the LCD screen will be lit, showing that the product enters power-on state.
  - c. Continuously press the SET button twice and the shutdown reservation indicator "OF" will be lit. the reservation timing indicator flashes and enters the shutdown reservation status.
  - d. Press "+" or "-" button to set the shutdown reservation time.
  - e. Three seconds after the shutdown reservation setup is complete, the shutdown reservation time will be automatically saved; (At this time, the lower left corner of the LCD screen shows the scheduled shutdown countdown. The countdown is in

hours. When the countdown is "0", the shutdown is scheduled, and the product stops heating.

#### 7. CHILD LOCK

- a. when the product is set up, press the child lock button for 3 seconds, and the "Child Lock Icon" on the LCD screen will be lit, and the product operation button will be latched.
- b. When the product needs to be re-set, press again the child lock button for 3 seconds, and the "Child Lock Icon" on the LCD screen will be off, indicating that the unlock is successful. Then you can re-set the product.

#### 8. DOWNLOADING THE APP

- a. Use your phone to scan the QR code below or search "Tuya Smart" in application on market to download and install the App.



- b. Select your country code, enter the cellphone number and tap "Get" to get a message containing verification on code.
- c. Enter the verification on code in the message and tap "Login" to login the App.

#### 9. WI-FI CONNECTION

Special note: Before the mobile APP is connected to the Internet, please power on the product, turn on the mechanical switch of the product, click the power button, and then long press the Wi-Fi symbol key for 6 seconds. After hearing the "beep" sound, the "Wi-Fi" symbol in the upper right corner of the LCD screen flashes, and the Wi-Fi function switch can be turned on before adding the device.

- a. Bluetooth Connection
  - i. Enable Bluetooth
  - ii. Open the "Tuya Smart" app on your phone
  - iii. Click Add Device or "+" in the upper right corner to discover the device

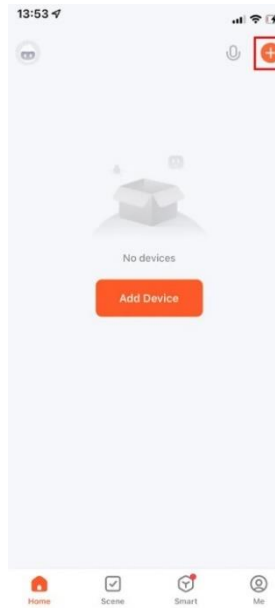

- iv. Click "Add", enter the account and password, and click Next to enter the device adding state
- v. Wait for the APP to connect to the device successfully, click Finish and enter the device operation interface



- b. Faster flash state
  - i. Turn on the switch on the side of the product, and the LCD screen will display OF, indicating that the device enters standby mode
  - ii. Press the power button, and the "ON" indicator on the LCD screen will be lit, indicating that the device enters the power-on state
  - iii. Press "wifi" button for 6 seconds, the WIFI indicator on the LCD screen will be lit and enter the faster flash state
  - iv. Then open the "Tuya Smart" software on the mobile phone, tap "Add Device" at the bottom
  - v. Click on the small appliance and select "wifi heater"

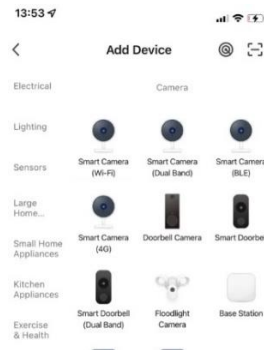

vi. Enter your account and password and click Next

Select 2.4 GHz Wi-Fi Network and enter password.

If your Wi-Fi is 5GHz, please set it to be 2.4GHz. [Common router setting method](#)

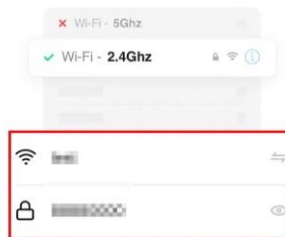

- vii. Click to confirm the blinking status of the indicator
- viii. Press the “confirm indicator rapidly blinks” when the indicating light on device rapidly blinks
- ix. The page for adding devices is displayed
- x. Wait for the APP to connect to the device successfully, click Finish and enter the device operation interface

Connecting Device  
Power on the device.



01:59

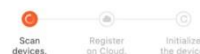

- xi. After the device is successfully added, the WIFI indicator icon of the device stops blinking and turns into a long light, indicating that the addition is complete. Otherwise, repeat the preceding steps until the addition succeeds
- c. If there showed connect failed on the screen of phone, then need change to slowly flash state
  - i. On the faster flash state, press SET button for 3 seconds, the WIFI indicator on the LCD screen will be lit and enter the slowly flash state
  - ii. Open the phone, connect the WIFI named "Tuya Smart" (without password)
  - iii. Open the "Tuya Smart" software on the mobile phone to connect the device
  - iv. When the phone interface shows the addition is successful, and the WIFI indicator on the device stops flashing and turns into being long lit, then it means that the addition is complete
10. Mobile phone remote operation (connect device power and turn on the side switch, so that the device is in standby mode)
  - a. Temperature setting
    - i. Open the "Tuya Smart" software to select device (when using one mobile phone to control more than two devices, you need to select the device to be operated).
    - ii. Click on the switch and power button on the lower left of the phone interface will display ON and the phone interface color is bright red, indicating that the device enters power-on state.
    - iii. Press "+" or "-" button to set the temperature; when the set temperature is 25 °C, the ECO indicator will be lit.
    - iv. When the setting temperature is higher than the ambient temperature, the device begins to heat; otherwise, the device is in the to-be-heated state.
  - b. Power-on/shutdown reservation
    - i. Open the "Tuya Smart" software to select the operating device.
    - ii. Click the device to be operated and enter the device operation interface.
    - iii. Click on timing, timing into the interface, click on add timing, choose the time clock, minutes, weekly status, adjust the switch state to open, click ok button to return to add timing interface, click on the temperature, the temperature set into the interface, set the boot temperature (the temperature is expected to achieve the temperature of the room, generally choose the highest setting temperature of 37 °C), click ok to return to add timing operation interface, click the "save" to save Settings interface right corner to return to the interface of timing, "please" to return to the top left hand corner click on timing interface equipment operation interface, timing boot set to complete the booking.
  - c. Child Lock
    - i. Open the "Tuya Smart" software to select the operating device.
    - ii. Click the device to be operated to enter the device operation interface.
    - iii. Complete the timer setting or temperature setting and click the child lock button to display the child lock latch icon and ON, indicating that the child lock button latch is completed.
    - iv. If the settings need to be adjusted again, the mobile interface does not need to operate unlocking, but can be set directly.
  - d. Device sharing

- i. Enter the device operation interface. Click the "more" interface in the upper right corner and click the Shared device.
      - ii. Click on "add sharing", enter the new member's cell phone number, click "finish", add complete, click on add "please" to return to the left upper corner of the Shared interface equipment sharing interface, and then click "more" "please" to return to the left upper corner of the interface equipment operation interface.
      - iii. Cancellation: Open the "Tuya Smart" software and enter the "Personal Center" to click Device Sharing.
    - e. Modify device name
      - i. Click the device to be modified and enter the device operation interface.
      - ii. Click the "..." on the upper right corner of the operation interface, and then click Modify Device Name.
      - iii. Click Modify Device Name and input the location to distinguish the devices or other name. Click Save, and then the modification is successful.
11. WIFI address replacement
  - a. Remove the device on mobile phone:
    - i. Open the "Tuya Smart" software to enter my device;
    - ii. Click the device that needs to replace WIFI address to enter the device operation interface;
    - iii. Click the "..." on top right of the operation interface;
    - iv. Click Remove Device and click OK to remove the device;
    - v. Manually remove device: Press SET button for 5 seconds to remove the device directly;
  - b. Add Device:
    - i. Place the device into a new wireless LAN environment;
    - ii. Turn on the switch on the side of the product, and the OF indicator on the LCD screen will be lit, while the device enters standby mode;
    - iii. Press the power button and the "ON" indicator on the LCD screen will be lit, and the device enters power-on state;
    - iv. Press "wifi" button for 6 seconds, and WIFI indicator on the LCD screen will be lit and enter the flash state;
    - v. Open the "Tuya Smart" software on the mobile phone. Enter the phone number to get verification code;
    - vi. Enter the verification code and click Login;
    - vii. Click Add Device and select the wireless LAN to enter the WIFI password. Then click OK to connect the device;
    - viii. When the mobile phone interface shows the addition is successful, and the WIFI indicator on the device stops flashing and turns into being long lit, then it means that the addition is complete.

## MAINTENANCE

Before cleaning your heater, switch off the heater and allow it to cool. Disconnect the electricity supply to the appliance. The outside can be cleaned by wiping it over with a soft damp cloth and then dried. Do not use abrasive cleaning powders or furniture polish, as this can damage the surface finish. To release the heater from the wall, for cleaning or redecoration, just open the screw bolt cap and unscrew the bolts to take off from the wall.

## SPECIFICATIONS

- Model: IPW-425
- Voltage: 220-240 V, 50 Hz
- Power: 425 W
- Tolerances on all specifications: Approximately +5 %, -10 %
- For rooms 9-12 m<sup>2</sup>

## PACKAGE

- 1x Heater
- 1x screw attachment
- 4x wall stop
- 4x screw
- 4x screw cover
- 1x manual

## PRODUCT DISPOSAL



This marking indicates that this product should not be disposed with other household wastes throughout the EU. To prevent possible harm to the environment or human health from uncontrolled waste disposal, recycle it responsibly to promote the sustainable reuse of material resources. To return your used device, please use the return and collection systems or contact the retailer where the product was purchased. They can take this product for environmental safe recycling.

**importer/dovozce:**  
**IPRICE RECARE s.r.o.**  
**Rybníky IV 326**  
**760 01 Zlín**  
**Czechia**  
**tel: +420 511 447 788**  
**e-mail: [iprice@iprice.cz](mailto:iprice@iprice.cz)**

